

DIRECT DRIVE RACING WHEEL

Ďakujeme, že ste si vybrali a podporili značku PXN. Prosím, prečítajte si tento manuál pozorne pred začatím používania.

UPOZORNENIE — Bezpečnosť

- Pri pripájaní, inštalácii a odpájaní produktu používajte primeranú silu. Nekrúťte ani neťahajte káble.
- Nedovoľte, aby sa tekutiny dostali do produktu alebo jeho portov.
- Produkt skladujte na suchom mieste. Nevystavujte ho ohňu ani prostrediam s vysokou vlhkosťou, teplotou alebo dymom.
- Používajte iba napájací kábel priložený k základni a nepoužívajte žiadny iný napájací kábel.
- Ak je napájací kábel alebo jeho konektor poškodený, prasknutý alebo zlomený, nepoužívajte ho.

- Uistite sa, že je napájací kábel správne zapojený do elektrickej zásuvky a správne pripojený k konektoru na zadnej strane základne.
 - Nerozoberajte, neupravujte ani neopravujte produkt sami. Všetka údržba musí byť vykonaná výrobcom, jeho autorizovaným zástupcom alebo kvalifikovaným technikom.
 - Používajte iba príslušenstvo/komponenty špecifikované výrobcom.
 - Ak sa objavia nezvyčajné zvuky, teplo alebo zápachy, okamžite prestaňte produkt používať.
 - Ak sa produkt nebude dlhodobo používať, odpojte napájací kábel zo zásuvky. Zásuvka musí byť umiestnená blízko zariadenia a musí byť ľahko prístupná.
-

POZOR — Podmienky vetrania

- Uistite sa, že žiadne vzduchové otvory na základni nie sú upchaté. Pre optimálne vetranie sledujte:
 - Držte základňu aspoň 10 cm od akejkoľvek steny.
 - Neumiestňujte základňu do uzavretého priestoru.
 - Na podstavce nedávajte žiadne predmety.
 - Zabraňte usadzovaniu prachu vo vzduchových otvoroch.
-

POZOR — Teplotné podmienky

- Ak teplota presiahne 60°C kvôli vetraniu, prostrediu alebo použitiu, základný motor automaticky zníži výkon.
 - Ak teplota presiahne 70 °C, základný motor sa automaticky vypne.
 - Nedotýkajte sa žiadnej časti motora, ak je výkon znížený alebo vypnutý kvôli prehriatiu.
-

POZOR — Možné zranenia spôsobené spätnou väzbou sily a opakujúcimi sa pohybmi Na

zníženie rizika zranenia postupujte podľa týchto odporúčaní:

- Vyhnite sa hraniu príliš dlho.
 - Po každej hodine užívania si dajte pauzu 10-15 minút.
 - Ak pociťujete únavu alebo bolesť v rukách, zápästiach, pažiach, nohách alebo chodidlách, prestaňte hrať a oddýchnite si niekoľko hodín.
 - Ak problém pretrváva aj po návrate k hraniu, prestaňte hrať a kontaktujte lekára.
 - Uchovávajte produkt mimo dosahu detí.
 - Uistite sa, že základňa volantu je správne upevnená podľa návodu v tomto manuáli.
-

Produkt je určený pre používateľov od 16 rokov.

UPOZORNENIE — Ťažký produktDávajte pozor, aby ste produkt nevyliali na seba alebo na iných ľudí!

Automatická kalibrácia Keď je napájací adaptér pripojený k produktu a zapnutý, vykoná sa automatická kalibrácia.

Počas tohto procesu motor vykoná automatický test otočením doľava a doprava a následným zastavením v stredovej polohe.

UPOZORNENIE Produkt sa počas automatickej kalibrácie nedotýka, aby sa predišlo nesprávnej kalibrácii alebo zraneniu.

Ak sa produkt správa nezvyčajne alebo nie je správne kalibrovaný: Vypnite hernú konzolu / PC a úplne odpojte napájanie tohto zariadenia. Potom znovu pripojte napájací kábel a ďalšie príslušenstvo, reštartujte konzolu alebo PC a spustite hru znova.

01 Vzhľad produktu a porty

LED indikátor – LED indikátor
D-pád – D-pád
Ľavá páčka L1/L2 – Ľavá páčka L1/L2
HOME tlačidlo – HOME/A/B/X/Y tlačidlo –
pravé tlačidlá R1/R2 – pravé tlačidlá na páčke
R1/R2
Funkčné tlačidlo R1/R2
Spojka – Spojka
Brake – Brzda
Accelerator – Plyn

PC/konzolový port – PC/konzolový port
Port radiacej páky – port pre radiacu páku
Port pedál – port pedálu
Ostatné porty – Ostatné porty
Port núdzového prepínača –
port napájania Port napájania Zásuvka – výstup
napájania DC IN – napájací vstup Port pre
hernú konzolu – port pre hernú konzolu

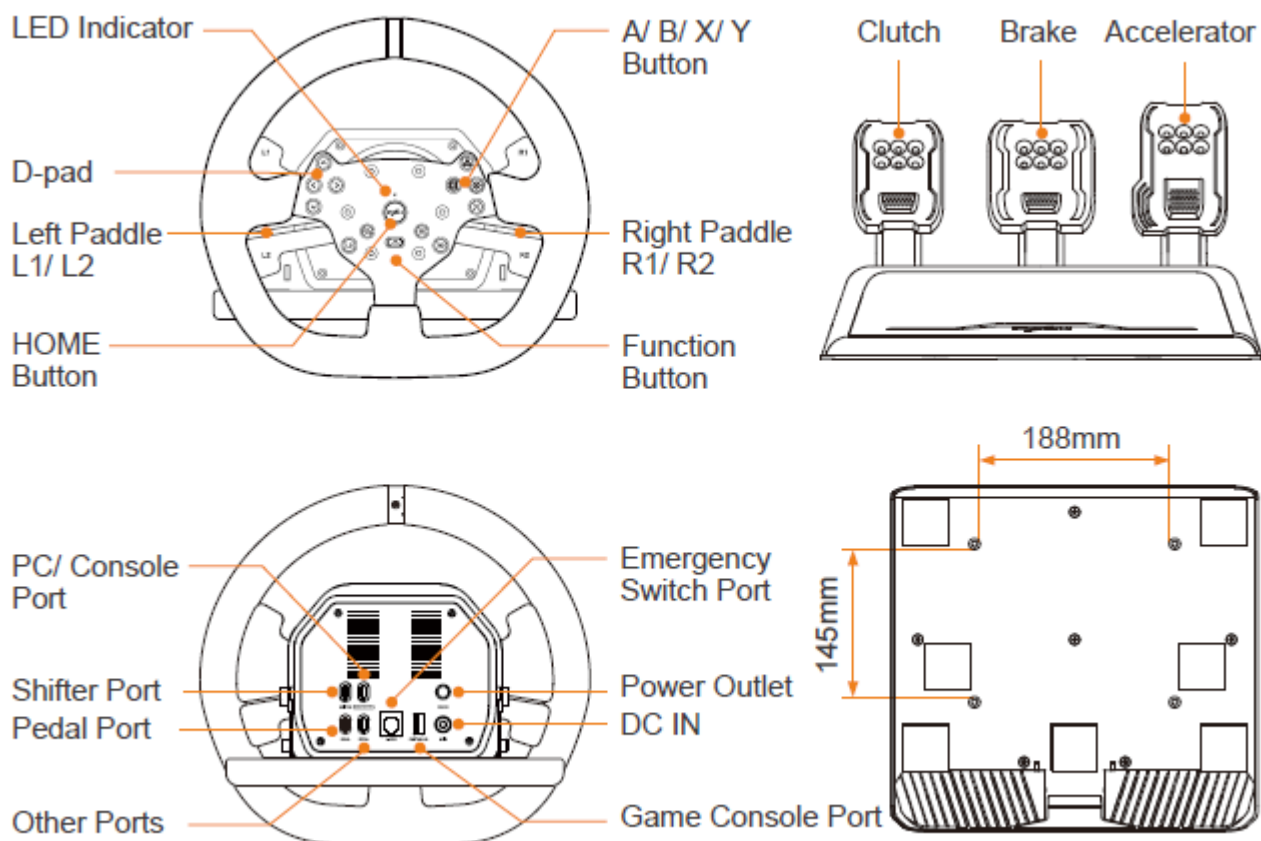

02 Systémové požiadavky Podporované platformy: PC, PS4, X-ONE, X-SERIES X|PC Systémové požiadavky: Windows 7 / 8 / 10 / 11

Poznámka: Na použitie na platformách PS4 a X-ONE / X-SERIES X|S je potrebný originálny ovládač.

03 Obsah balíka

V10 Pro (x1) – Volant (x1)

Pedál (x1) – Pedály (x1)

Clamp (x1) – Svorka (x1)

Napájací adaptér (x1) – Napájecí adaptér (x1)

KM6×12 mm (x2) – KM6×12 mm skrutky (x2) imbusový klúč (x1) – imbusový klúč (x1)

TYPE-C na USB-A kábel 1,8 m (x1) – Kabel TYPE-C na USB-A 1,8 m (x1) TYPE-C na TYPE-C kábel 1,8 m (x1) – Kabel TYPE-C na TYPE-C 1,8 m (x1)

Micro na USB-A kábel 1 m (x1) – Kabel Micro na USB-A 1 m (x1) TYPE-C na USB-A kábel 1 m (x1) – Kabel TYPE-C na USB-A 1 m (x1)

TM6×12 mm (x4) – TM6×12 mm skrutky (x4)

Ploché podložky pre skrutky M6 (x4) – Ploché podložky pre skrutky M6 (x4)

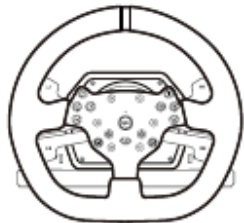

V10 Pro (x1)

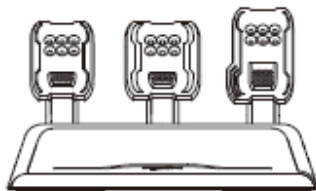

Pedal (x1)

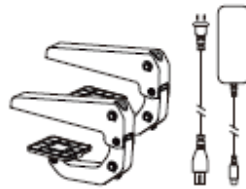

Clamp (x1)
Power Adapter (x1)



KM6*12mm (x2)
Allen Wrench (x1)

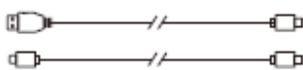

TYPE-C to USB-A Cable*1.8m (x1)
TYPE-C to TYPE-C Cable*1.8m (x1)

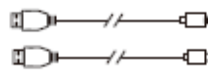

Micro to USB-A cable*1m (x1)
TYPE-C to USB-A cable*1m (x1)



TM6*12mm (x4)
Flat Washers for M6 Screws (x4)

04 Spôsob inštalácie

Oprava volantu

Krok 1: Položte volant na vhodné miesto na stole alebo stojane.

Krok 2: Odstráňte svorku a pripevnite ju na dosku.

Krok 3: Použite klúč na upevnenie a upevnenie.

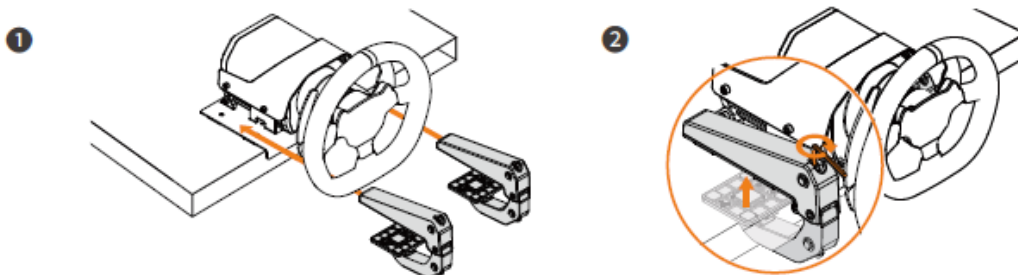

Inštalácia pedálov Použite kábel TYPE-C na TYPE-C na pripojenie pedálov k volantu.

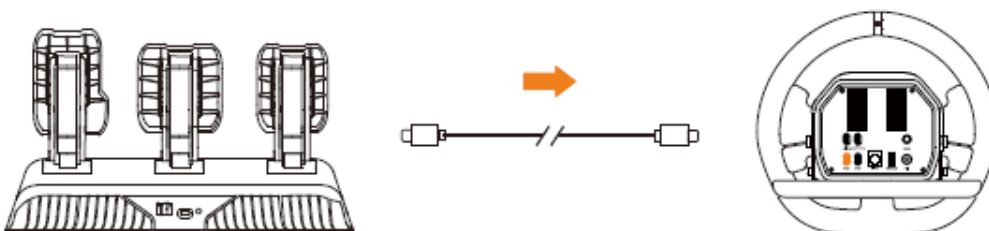

Inštalácia volantu

Krok 1: Zarovnajte volant do správnej polohy.

Krok 2: Chyťte náboj volantu a utiahnite uzamykací krúžok, kým nie je drážka zámku zarovnaná so

západkou.

Krok 3: Zasuňte západku do drážky.

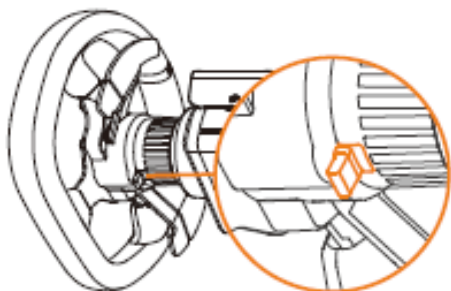

05 Použitie na PC

Krok 1 Pripojte pedále a ďalšie príslušenstvo k príslušným portom na zadnej strane základne volantu.

Krok 2 Pevne upevnite základňu a pripojte ju k napájaciemu adaptéru.

Krok 3 Použite dátový kábel TYPE-C na pripojenie základne k PC.

Krok 4 Po úspešnom pripojení základňa vykoná automatickú kontrolu a reset, pričom predvolený indikátor zostane zapnutý.

06 Používanie na PS4

Krok 1 Pripojte radiacu páku a pedále k príslušným portom na základni.

Krok 2: Pevne upevnite základňu a pripojte ju k napájaciemu adaptéru.

Krok 3 Po vypnutí pôvodného ovládača PS4 použite Micro USB dátový kábel na pripojenie ovládača k portu ovládača na základni.

Krok 4 Použite kábel TYPE-C na pripojenie základne volantu k konzole PS4 a zapnite ju.

Krok 5: Stlačte tlačidlo HOME na volante. Po úspešnom pripojení základňová stanica vykoná automatickú kontrolu, vráti sa do stredovej polohy a predvolený indikátor zostane zapnutý.

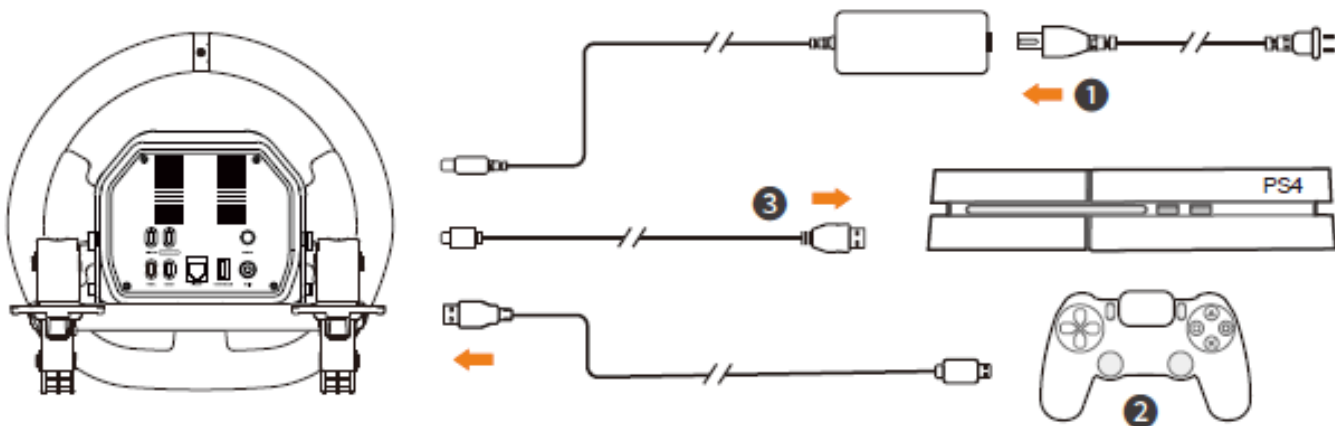

07 Použitie na X-ONE / X-SERIES X|S

Krok 1 Pripojte radiacu páku a pedále k príslušným portom na podstavci.

Krok 2: Pevne upevnite základňu a pripojte ju k napájaciemu adaptéru.

Krok 3 Po vypnutí pôvodného X-ONE / X-SERIES X|S ovládača použite Micro USB alebo TYPE-C kábel

na pripojenie ovládača k portu ovládača na základni.

Krok 4 Použite kábel TYPE-C na pripojenie základne volantu k konzole X-ONE / X-SERIES X|S a zapnite ju.

Krok 5: Stlačte tlačidlo HOME na volante. Po úspešnom pripojení základňová stanica vykoná automatickú kontrolu a vráti sa do stredovej polohy. Predvolený indikátor zostane zapnutý. stay on.

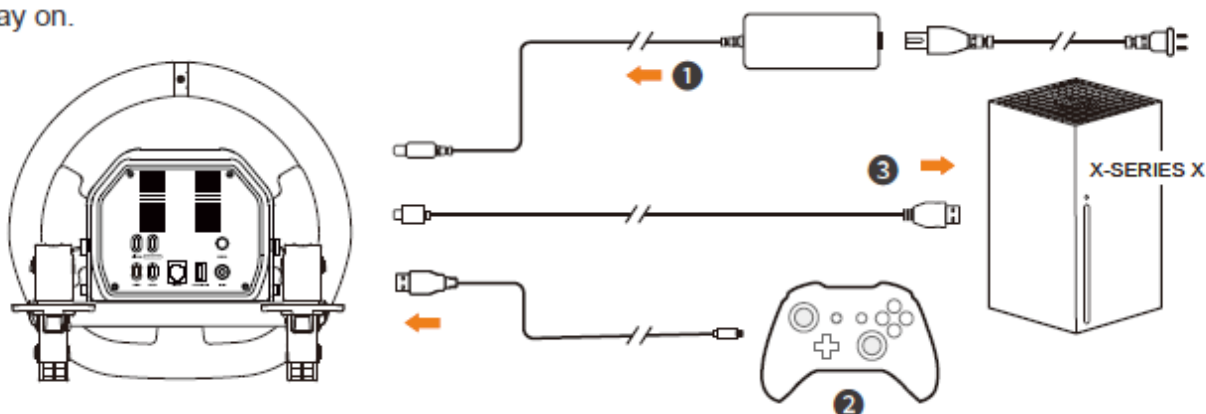

08 Funkcie aplikácie

Stiahnuť pre iOS: vyhľadať "PXN NEXUS" v App Store. Stiahnuť pre Android: vyhľadať "PXN NEXUS" v Google Play.

Nainštalujte si aplikáciu "PXN NEXUS" do telefónu, potom zapnite Bluetooth a udeľte požadované oprávnenia na polohu. Nemusíte spárovať zariadenie s telefónom – stačí otvoriť aplikáciu a použiť jej funkcie.

Naskenujte QR kód a stiahnite si aplikáciu

Funkcie aplikácie:

- Nastavenie uhla rotácie
- Nastavenie silovej spätnej väzby
- Test funkcií



Scan code to
download APP

09 Špecifikácia produktu

Model – typ pripojenia

V10 Pro – Káblové USB pripojenie

Zdroj napájania – DC 24 VUSB zdroj – 5 V

Prevádzkový prúd – 2 AUSB Prevádzkový prúd – ≤ 500 mA (počas pripojenia ovládača)

Rozmery obalu – približne 425 × 400 × 315 mm

Rozmery výrobku:P približne 270 × 280 × 249 mm (volant) Približne 362 × 380 × 213 mm (pedále)

Hmotnosť produktu:P približne 3500 g (volant) Približne 2120 g (pedále)

Prevádzková teplota – 10–40 °C

Prevádzková vlhkosť – 20–80 %

UPOZORNENIE

- Pred použitím si dôkladne prečítajte návod na použitie.
 - Vyhnite sa silným otrasom a pádom.
 - Nerozoberajte, neupravujte ani neopravujte produkt sami.
 - Nedovoľte, aby voda alebo iné tekutiny prenikli do produktu, aby ste predišli poškodeniu.
 - Vyhnite sa skladovaniu vo vlhkých prostrediach, pri vysokých teplotách alebo v prostredí s olejovými výparami.
 - Pri pripájaní a odpájaní zariadenia použite primeranú silu.
 - Deti by mali produkt používať pod dohľadom dospelých.
-